



**PALVELUPAIKKAKUVAUS
PIETARSAAREN SATAMA**

(LJ-C56, 24.8.2022, versio 3)

SISÄLLYSLUETTELO

1. YLEISTÄ PALVELUPAIKASTA

- 1.1. Esittely
- 1.2. Yhteystiedot
- 1.3. Palvelupaikkakuvausten julkaiseminen

2. PALVELUPAIKALLE PÄÄSY

- 2.1. Yleiset edellytykset rataverkon käytölle
- 2.2. Liikennöintiä koskevat määräykset ja ohjeet

3. KUVAUS PALVELUPAIKASTA

4. KAPASITEETIN JAKO- JA MYÖNTÄMISPERUSTEET SEKÄ HAKUOHJEET

5. PALVELUPAIKALLA TARJOTTAVAT PALVELUT

6. HINNOITTELU

- 6.1. Ratamaksu
- 6.2. Tavaramaksut

7. RIITOJEN RATKAISU JA MUUTOKSENHAKUMENETTELY

LIITE 1. Raiteistokaavio

1. YLEISTÄ PALVELUPAIKASTA

1.1. Esittely

Pietarsaaren Satama Oy toimii vienti- ja tuontisatamana Pietarsaaren kaupungissa. Pietarsaaren Satama Oy toimii Pietarsaaren satamassa olevan palvelupaikan, rataverkon, hallinnoijana ja ylläpitäjänä, tarjoten satamaraiteiden käyttöpalvelua (raiteilla liikennöinti).

Pietarsaaren Satama Oy:n raiteet liittyvät Väyläviraston raiteisiin. Pietarsaaren Satama Oy on tehnyt Liikenneviraston kanssa rataverkon haltijoiden välisen sopimuksen 09.01.2017.

1.2. Yhteystiedot

Palvelupaikan ylläpitäjä: Pietarsaaren Satama Oy, Alholmintie 76, 68600 Pietarsaari, +358 06 723 6128, office@portofpietarsaari.fi, www.portofpietarsaari.fi.

Avoinna ma-pe klo 8.00 – 16.00

Rataverkolla liikennöinti on sallittu 24/7.

1.3. Palvelupaikkakuvauksen julkaiseminen

Palvelupaikan kuvaus on voimassa toistaiseksi. Voimassaoloaikana tehdyt muutokset päivitetään etusivulle.

Palvelupaikkakuvaus on nähtävillä Pietarsaaren Satama Oy:n internetsivuilla <https://portofpietarsaari.fi/turvallisuus/>

2. PALVELUPAIKALLE PÄÄSY

Pietarsaaren Satama Oy:n rataverkolla on noudatettava Liikenne- ja viestintäviraston määräyksiä ja ohjeita. Tiedot voimassa olevista määräyksistä on saatavissa Finlex - verkkosivuilta www.finlex.fi sekä Liikenne- ja viestintäviraston sivuilta www.traficom.fi. Tiedot Väyläviraston ohjeista ovat saatavilla Väyläviraston sivuilta www.vayla.fi. Rautatiemarkkinasäädökset koottuina: <https://saantelyelin.fi/fi/rautatiemarkkinasaadokset>

2.1. Yleiset edellytykset rataverkon käytölle

1. Rautatieyrityksellä tai rautatieyritysten kansainvälisellä yhteenliittymällä tulee olla rautatielain mukainen Traficomin myöntämä tai vastaava Euroopan talousalueella myönnetty rautatieyritysten toimilupa.

2. Rautatieliikenteen harjoittajalla on oltava rautatielain mukainen Traficomin myöntämä tai hyväksymä turvallisuustodistus. Toimiluvan ja turvallisuustodistuksen hakemiseen tarkemmat tiedot löytyvät verkko-osoitteesta:

<https://www.traficom.fi/fi/liikenne/raideliikenne/haluatko-rautatieliikenteen-harjoittajaksi>

3. Pietarsaaren Satama Oy:n palvelupaikalla liikennöivällä rautatieliikenteen harjoittajalla tulee olla rataverkon käyttö sopimus Pietarsaaren Satama Oy:n kanssa. Rataverkon käyttö sopimuksen tekemisen tarpeesta tulee ilmoittaa Sataman tekniselle päällikölle vähintään 30 vrk ennen aiotun liikennöinnin aloittamista. Sopimuksia koskevia asioita hoitaa Pietarsaaren Satama Oy:n toimitusjohtaja, ajantasaiset yhteystiedot löytyvät osoitteesta www.portofpietarsaari.fi.

Sopimushakemuksiin vastataan aukioloaikojen puitteissa, 30 vrk kuluessa hakemuksen vastaanottamisesta. Hakemuksessa on esitettävä vähintään seuraavat tiedot:

- hakijan yhteystiedot
- toivottu liikenteen aloitusajankohta ja palvelupaikka
- suunniteltu lastivolyyymi ja laatu (mahd. käyttöturvallisuustiedotteet)
- junien aikataulut ja operoija

Sopimuksen voimassaolo, samoin kuin irtisanomisperusteet ja sopimuksen irtisanomishjeet määritellään käyttö sopimuksessa.

Kapasiteetin niukkuustilanteessa ensisijaisuusperusteena sovelletaan jo myönnettyjä käyttöoikeuksia. Kapasiteetin niukkuustilanteessa otetaan huomioon komission täytäntöönpanoasetuksen 10 artiklan mukainen koordinaatiomenettely (EU 2017/2177).

4. Rautatieliikenteen harjoittajalla tulee olla vastuuvakuutus.

2.2. Liikennöintiä koskevat määräykset ja ohjeet

Traficom on myöntänyt Pietarsaaren Satama Oy:lle turvallisuusluvan, joka on voimassa 07.07.2023 – 06.07.2028.

Liikennöintiä koskevat ohjeet on määritelty:

- Pietarsaaren Satama Oy:n toimintajärjestelmässä sekä
- Pietarsaaren Satama Oy:n vaihto- ja ratatyön turvallisuusohjeessa

<https://portofpietarsaari.fi/turvallisuus/>

3. KUVAUS PALVELUPAIKASTA

Liitântäkohta Väyläviraston rataverkkoon on esitetty liitteenä 1. olevassa raiteistokaaviossa.

Pietarsaaren Satama Oy:n rataverkko koostuu 2600 metristä, kolmella rinnakkaisella pistoraiteella satama-alueella. Erkanemiskohta rataverkosta on vaihteella V300.

Rataverkko on sähköistetty.

Rataverkon nopeusrajoitus on 10 km/h.

Raiteiden suurimmat sallitut akselipainot esitetään raiteistokaaviossa. Raiteistolla metripaino on 8 t/m.

4. KAPASITEETIN JAKO- JA MYÖNTÄMISPERUSTEET

Pietarsaaren Satama Oy:n palvelupaikalla:

- ei ole aikataulusidonnaista liikennettä. Koko ratakapasiteetti myönnetään sen mukaan ja siinä järjestyksessä kuin junat ovat tulossa valtion rataverkolta.

- mikäli saapumisjärjestyksessä on epäselvyyttä, Satama koordinoi asian ratkaisua kuulemalla toimijoita, ja pyrkimällä ratkaisemaan asian kaikkia osapuolia tyydyttävällä tavalla. Mikäli neuvotteluin ei saada asiaan ratkaisua, päättää Satama Oy palvelupaikkaa koskevan ristiriidan seuraavia periaatteita noudattaen:

1) lastattavat/purettavat alukset ja niiden aikataulut

2) lastin varastointitarve

3) jatkuvan liikenteen etusijaisuus satunnaiseen verrattuna

- lähtö rataverkolta on riippuvainen siitä, miten Väylävirasto voi ottaa junia valtion rataverkolle.

Mahdollisista palvelupaikkoihin liittyvistä käyttösuunnitelmien muutoksista ja -katkoksista tiedotetaan toimijoille sähköpostitse 7 vrk ennakkoon. Akuuteissa tilanteissa asia tiedotetaan viipymättä toimijoille sähköpostitse ja/tai puhelimitse.

5. RATAVERKOLLA TARJOTTAVAT PALVELUT

Rataverkolla olevien muiden palveluntarjoajien aukioloajat ja käytettävyys selviävät kunkin palvelupaikan palvelupaikkakuvauksesta.

Ratapiha käsittää 3 pistoraiteen ratapiha-alueen, jossa satamaoperaattori Euroports Pietarsaari Oy tarjoaa raideliikenteelle lastinkäsittelypalveluita.

Euroports Pietarsaari Oy:n palvelupaikkakuvaus erillisellä liitteellä.

Muut palveluntarjoajat (ks.6.2) ja <https://portofpietarsaari.fi/satama/> vastaavat omasta palveluhinnoittelustaan.

6. HINNOITTELU

6.1. Maksut

Rautatieyritykseltä ei veloiteta tällä hetkellä Pietarsaaren satama- palvelupaikan käytöstä maksuja. Palvelupaikkojen käytöstä kukin palvelupaikan haltija laskuttaa oman käytäntönsä mukaisesti ja tiedot ko. maksuista löytyvät erikseen kunkin palvelupaikan palvelupaikkakuvauksesta.

6.2. Tavaramaksut

Pietarsaaren Satama Oy:n raiteilla tehtävä tavarakuljetus on tarkoitettu laivoihin lastattavien tai niistä purettavien tai alueella varastoitavien tuotteiden käyttöön. Palvelupaikan käyttö sisältyy osana Pietarsaaren Satama Oy:n tavaralajikohtaista tavaramaksua, joka vahvistetaan vuosittain julkaistavassa Pietarsaaren Satama Oy:n hinnastossa ja rautatieliikenteen osalta niistä tiedotetaan palvelupaikkakuvauksessa.

Pietarsaaren satamassa toimivien operaattoreiden yhteystiedot ovat saatavilla sataman verkkosivuilla www.portofpietarsaari.fi/yhteystiedot. Operaattoreilla on oma hinnoittelunsa palveluille.

7. RIITOJEN RATKAISU JA MUUTOKSENHAKUMENETTELY

Rataverkolle pääsyyn ja ratakapasiteetin jakoon liittyvät erimielisyydet ratkaistaan ensisijaisesti neuvottelemalla. Rataverkon haltijalla on oikeus ratkaista asia tasapuolisuuden ja syrjimättömyyden edellytysten täytyessä. Mikäli asianomainen on tyytymätön rataverkonhaltijan päätökseen, voi oikaisua hakea rautateiden sääntelyelimestä raideliikennelain (1302/2018) 151§ ja 152§ perusteella. Rautatiealan sääntelyelin toimii Suomessa Liikenne- ja viestintävirastossa (Traficom). Lisää tietoa sääntelyelimestä löytyy sääntelyelimen verkkosivuilta (www.saantelyelin.fi). Oikaisuvaatimusten käsittelystä säädetään rautatielain lisäksi hallintolaisissa 434/2003.

Vastuu raideliikennevahingoista määräytyy siten kuin raideliikennevastuulaissa (113/1999) on säädetty.

Juha Hakala
toimitusjohtaja
Pietarsaaren Satama Oy

Vaihteet (Pietarsaari)
 V006. YV54-200-1:9-V
 V009. YV54-200-1:9-O
 V010. YV54-200-1:9-O

Perusasento suoralle
 V006

PIETARSAARI (Pts)

liikennepaikka
 km 528+889

Raiteen akselipaino/nopeus (km/h)

Raide	160 kN	200 kN	225 kN	250 kN
001	20	20	20	—
002	20	20	20	—
004	20	20	20	—

Junakultueraitteen käyttöpituus

001	736 m
-----	-------

Vaihteet (Alholma)

V001. YV54-200N-1:9-V yks
 V002. YV54-200N-1:9-O yks
 V003. YV54-200N-1:9-V
 V004. YV54-200N-1:9-V
 V005. YV54-200N-1:9-O
 V015. YV54-200N-1:9-V
 V031. YV54-200N-1:9-O
 V032. YV54-200N-1:9-V
 V066. YV54-200N-1:9-O
 V092. YV54-200-1:9-O
 V110. YV54-200N-1:9-V yks
 V111. YV54-200N-1:9-V yks
 V202. YV54-200N-1:9-V yks
 V204. YV54-200N-1:9-O yks
 V300. YV54-200N-1:9-V

ALHOLMA (Alh)

liikennepaikka
 km 532+570

Raiteen akselipaino/nopeus (km/h)

Raide	160 kN	200 kN	225 kN	250 kN
001A	30	30	30	—
001B	30	30	30	—
010	30	30	30	—
012	30	30	30	—
040	30	30	30	—

Raiteen akselipaino/nopeus (km/h)

Raide	160 kN	200 kN	225 kN	250 kN
021	20	20	20	—
022	20	20	20	—
025	20	20	20	—
026	20	20	20	—
027	20	20	20	—
028	20	20	20	—
041	10	10	10	—
042	10	10	10	—
043	10	10	10	—
050	20	20	20	—

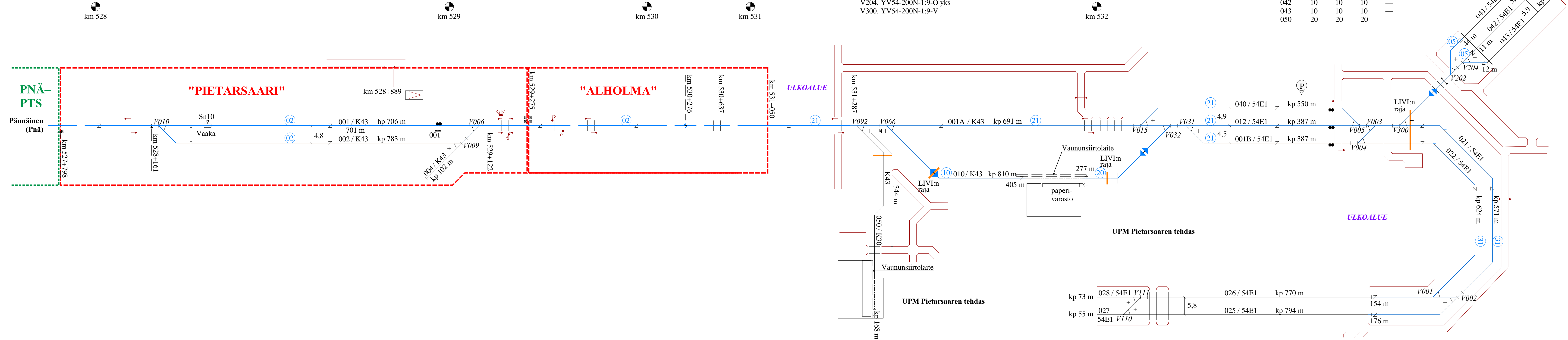

— Pääraide
 — Sivuraide

P Alholma: Käyttöpituus raiteella 040.		02.03.17 AK 09.03.17 MN	
MUUTOS	SELITYS	PVM	TEHNYT
RAITEISTOKAAVIO PIETARSAARI-ALHOLMA			
PVM 15.11.2004	PVM 10.11.2004	PIIRT. 10.06.04 V. Kandell	
HYV. M. Nummelin	HYV. M. Majjala	TARK. 08.08.04 K. Ojanperä	PIIR. N:O 4021-030-300-P-1/2

Kukin rataverkon haltija vastaa raitestonsa tietojen oikeellisuudesta.

— Pääraide
 — Sivuraide

P Alholma: Käyttöpituus raiteella 040.		02.03.17 AK 09.03.17 MN	
MUUTOS	SELITYS	PVM	TEHNYT
RAITEISTOKAAVIO PIETARSAARI-ALHOLMA			
PVM 15.11.2004	PVM 10.11.2004	PIIRT. 10.06.04 V. Kandell	
HYV. M. Nummelin	HYV. M. Majjala	TARK. 08.08.04 K. Ojanperä	PIIR. N:O 4021-030-300-P-2/2

PIETARSAARI (Pts)

liikennepaikka
km 528+889

Vaihteet (Pietarsaari)
V006. YV54-200-1:9-V
V009. YV54-200-1:9-O
V010. YV54-200-1:9-O

Perusasento suoralle
V006

Raiteen akselipaino/nopeus (km/h)				
Raide	160 kN	200 kN	225 kN	250 kN
001	20	20	20	—
002	20	20	20	—
004	20	20	20	—

Junakulkutieraitteen käyttöpituus	
001	736 m

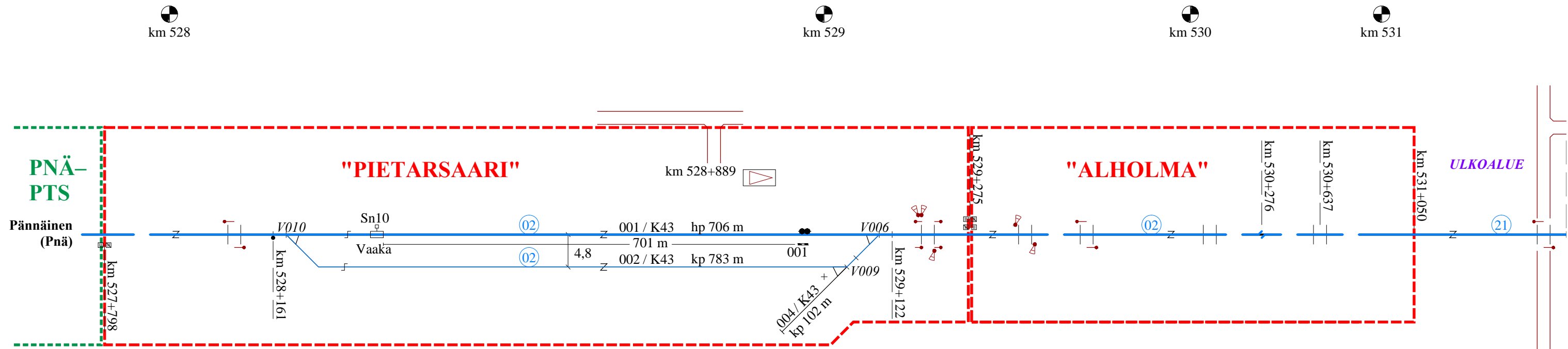

— Pääraide
— Sivuraide

P Alholma: Käyttöpituus raiteella 040.		02.03.17	AK	09.03.17	MN
MUUTOS	SELITYS	PVM	TEHNYT	PVM	HYV.
				RAITEISTOKAAVIO PIETARSAARI-ALHOLMA	
PVM 15.11.2004	PVM 10.11.2004	PIIRT. 10.06.04 V. Kandell			
HYV. M. Nummelin	HYV. M. Majjala	TARK. 08.08.04 K. Ojanperä		PIIR. N:O 4021-030-300-P-1/2	

ALHOLMA (Alh)

liikennepaikka
km 532+570

Vaihteet (Alholma)

- V001. YV54-200N-1:9-V yks
- V002. YV54-200N-1:9-O yks
- V003. YV54-200N-1:9-V
- V004. YV54-200N-1:9-V
- V005. YV54-200N-1:9-O
- V015. YV54-200N-1:9-V
- V031. YV54-200N-1:9-O
- V032. YV54-200N-1:9-V
- V066. YV54-200N-1:9-O
- V092. YV54-200-1:9-O
- V110. YV54-200N-1:9-V yks
- V111. YV54-200N-1:9-V yks
- V202. YV54-200N-1:9-V yks
- V204. YV54-200N-1:9-O yks
- V300. YV54-200N-1:9-V

Raiteen akselipaino/nopeus (km/h)				
Raide	160 kN	200 kN	225 kN	250 kN
001A	30	30	30	—
001B	30	30	30	—
010	30	30	30	—
012	30	30	30	—
040	30	30	30	—

Raiteen akselipaino/nopeus (km/h)				
Raide	160 kN	200 kN	225 kN	250 kN
021	20	20	20	—
022	20	20	20	—
025	20	20	20	—
026	20	20	20	—
027	20	20	20	—
028	20	20	20	—
041	10	10	10	—
042	10	10	10	—
043	10	10	10	—
050	20	20	20	—

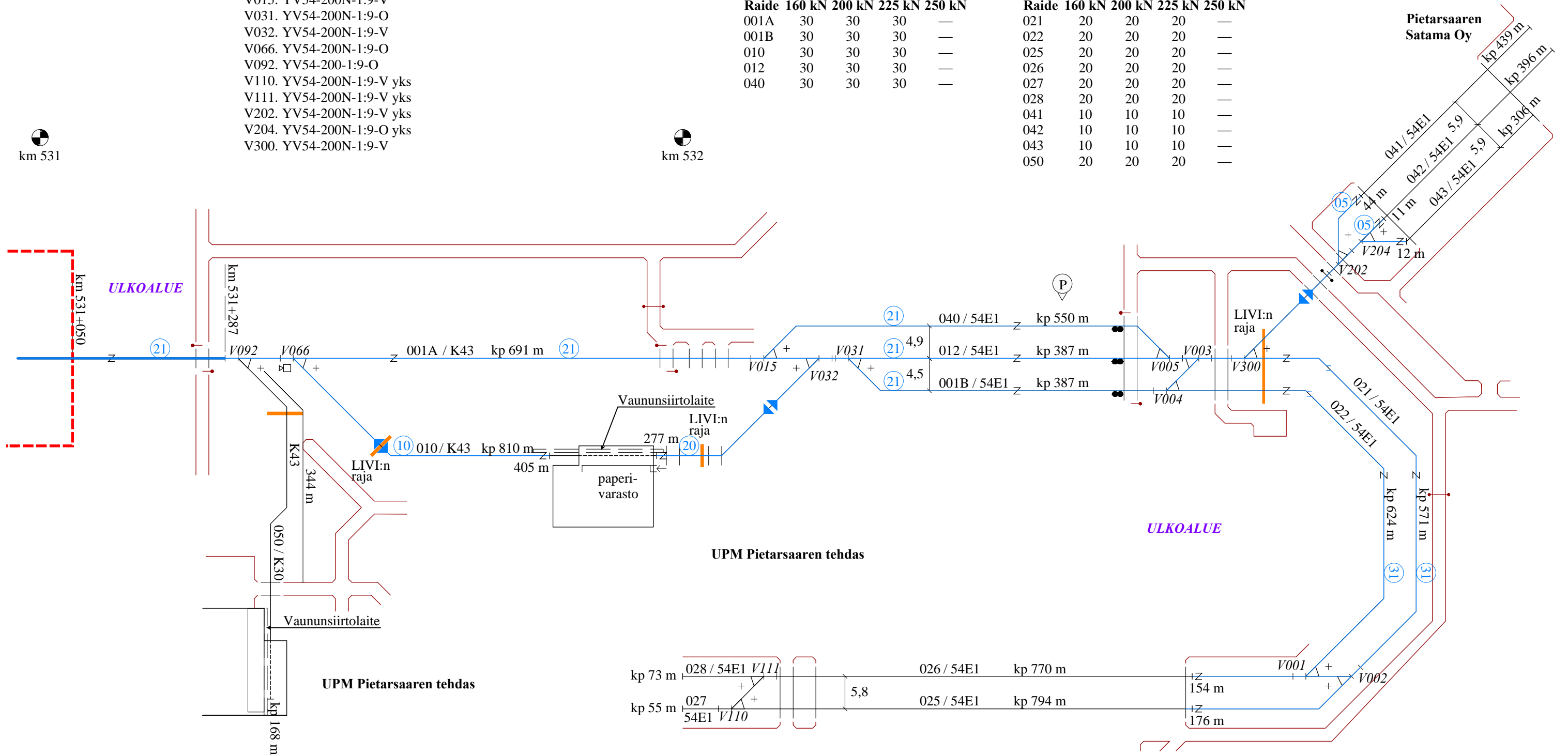

Kukin rataverkon haltija vastaa raitteistonsa tietojen oikeellisuudesta.

— Pääraide
— Sivuraide

P Alholma: Käyttöpietus raitteella 040.		02.03.17	AK	09.03.17	MN
MUUTOS	SELITYS	PVM	TEHNYT	PVM	HYV.
		RAITEISTOKAAVIO PIETARSAARI-ALHOLMA			
		PVM 15.11.2004	PVM 10.11.2004	PIIRT. 10.06.04 V. Kandell	
HYV. M. Nummelin	HYV. M. Majjala	TARK. 08.08.04 K. Ojanperä		PIIR. N:O 4021-030-300-P-2/2	